

Дитячий автомобіль
на радіокеруванні

JJ2168

ІНСТРУКЦІЯ

з експлуатації



Для більш ефективного захисту Вашої дитини перед початком використання автомобіля слід уважно ознайомитися з інструкцією та дотримуватися неї.
Збережіть інструкцію для подальшого використання.

Специфікація

Акумулятор	12V10AH*1
Зарядний пристрій	12V 1000mA
Рекомендований вік	3-8 років
Максимальна вантажопідйомність	50 кг
Швидкість	3-5 км/год
Розмір автомобіля	145*101*67 мм
Тип живлення	Акумуляторний
Тривалість зарядки	8-12 годин

Комплектація

№	Деталь	Кількість	Особливість
1	Корпус	1	
2	Редуктор	2	
3	Ведуче колесо	2	
4	Колесо	2	
5	Вісь задніх коліс	1	
6	Шайба 12	4	
7	Контргайка	4	
8	Ковпак	4	
9	Рульова вісь	1	
10	Дзеркала	2	Ліве та праве
11	Гвинт 4*12	10	2 шт. для дзеркал 4 шт. для кришки мотора
12	Кришка мотора	2	
13	Кермо	1	
14	Гайка 5	1	
15	Гвинт M5*16	1	Для керма
16	Сидіння	1	Для керма
17	Гвинт M5*16	2	
18	Гайковий ключ	2	
19	Зарядний пристрій	1	
20	Пульт ДУ	1	

Схема складання

Деякі деталі потребують аналогічного встановлення з іншого боку автомобіля.

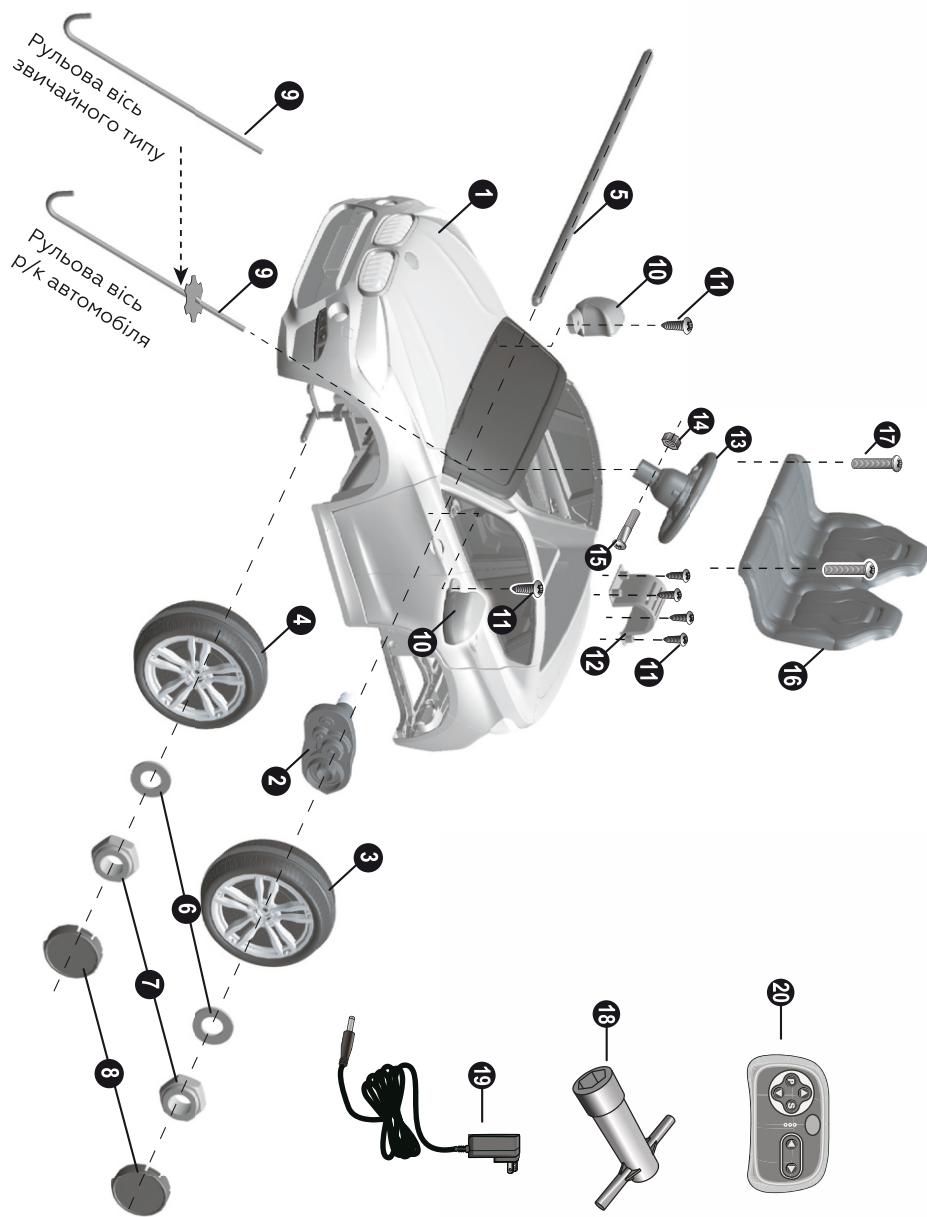

Складання

Уважно!

Перед складанням переконайтеся в наявності необхідних деталей!

Складання повинно проводитись виключно дорослими. Участь дітей строго не допускається. Пакувальні матеріали необхідно зберігати в місцях недосяжних для дітей!

- Переконайтеся, що транспорт вимкнено.
- Перед першим використанням транспорту необхідно зарядити акумулятор (зарядка повинна проводитися на протязі 4-6годин).
- Необхідні для складання інструменти: викрутка (не входить до комплекту), гайковий ключ.

Правила установки та заміни батарейок:

1. Встановлення та заміна батарейок повинні виконуватися тільки дорослими.
2. Батарейки – не іграшка. Не дозволяйте дітям гратися з ними.
3. Не заряджайте батарейки, що непризначені для повторної зарядки.
4. При встановленні батарейок дотримуйтеся їх полярності.
5. Якщо транспорт не використовується на протязі тривалого часу, вийміть із пульта ДУ батарейки.
6. Не відкривайте батарейкита зарядний пристрій.
7. Використайте батарейки та зарядний пристрій, що рекомендують виробники.

Встановлення осі задніх коліс

Переверніть корпус. Зніміть всі деталі з осі задніх коліс.

1. Вставте вісь задніх коліс в корпус автомобіля.

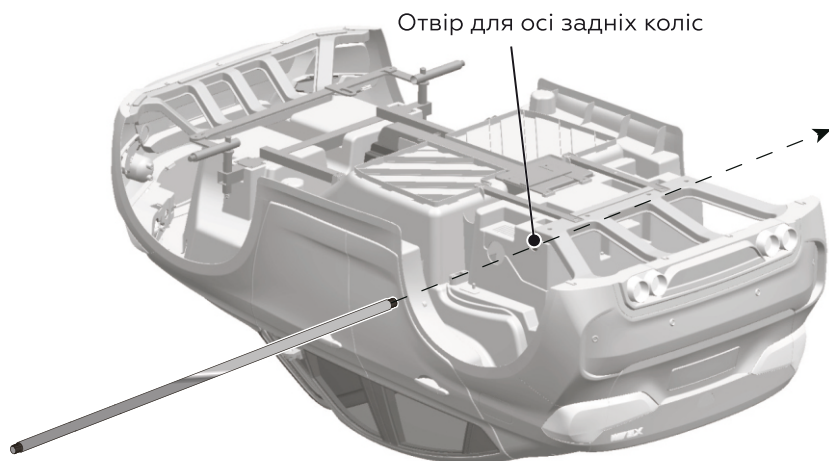

Встановлення ведучих коліс

1. Вставте редуктор у вісь задніх коліс. Простежить, щоб конектор редуктора зайшов у великий отвір та вийшов до відсіку акумулятора. Це дуже важливо!
2. Вставте у вісь ведуче колесо. Воно повинно правильно збігтися з редуктором.
3. Вставте у вісь шайбу 12
4. Затягніть отриману конструкцію гайкою та койковим ключем.

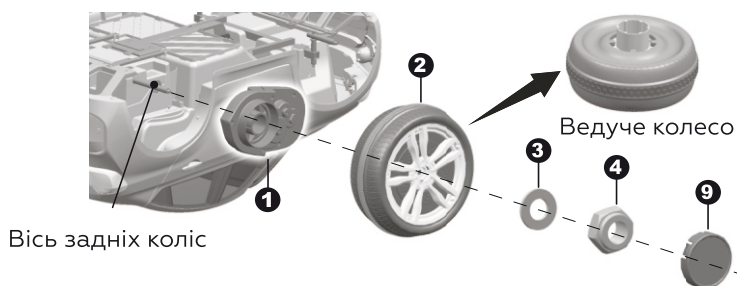

5. Вставте редуктор у вісь задніх коліс. Простежить, щоб конектор редуктора зайшов у великий отвір та вийшов до відсіку акумулятора. Це дуже важливо!
6. Вставте ведуче колесо. Воно повинно правильно збігтися з редуктором.
7. Вставте у вісь шайбу 12.
8. Затягніть отриману конструкцію гайкою та гайковим ключем. Важливо! Вам може знадобитися додатковий гайковий ключ. При фіксації гайки з одного боку, необхідно тримати у фіксуючому стані гайку з іншого боку осі.
9. Вставте ковпаки на обох колесах.

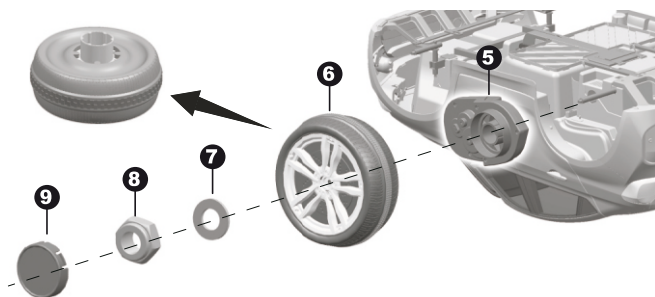

Встановлення передніх (не відучих) коліс

Зніміть всі деталі з осі передніх коліс.

1. Вставте у вісь неведуче колесо.
2. Вставте у вісь шайбу 12.
3. Затягніть отриману конструкцію гайкою та гайковим ключем.
4. Вставте ковпаки на обох колесах.

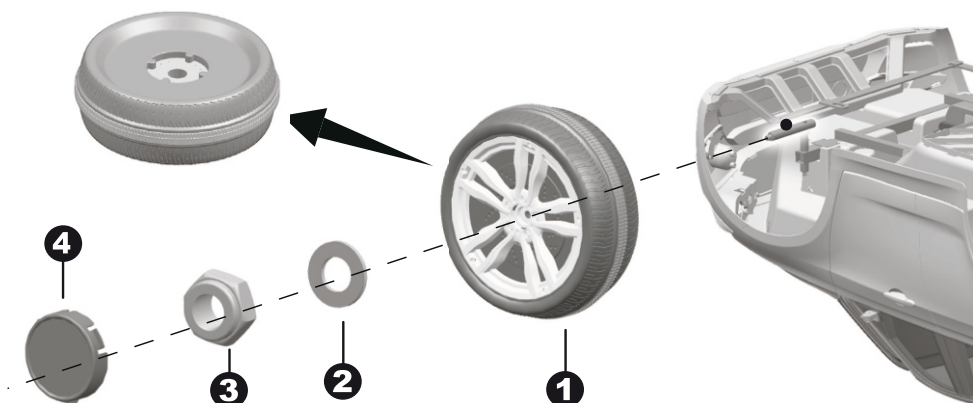

Повторіть покроково ті ж самі дії з другим колесом.

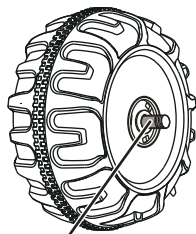

Зазор

Важливе доповнення до інструкції по складанню
Встановив на вісь колесо, перевірте зазор між різьбою гвинта та відкидною частиною. Якщо зазор занадто великий, додайте всередину колеса 2-3 шайби. Затягнув гайку зовні колеса, перевірте колесо, щоб переконатися, що воно плавно обертається. Це дуже важливо, так як, якщо гайка тисне на колесо, та воно не може плавно обертатись, двигун може зламатися! Якщо колесо не може плавно обертатися, зніміть одну або дві шайби, та знову перевірте обертання колеса.

Встановлення рульової осі (не р/к модель)

Якщо Ваша модель з радіокеруванням, читайте інструкцію далі.

1. Вставте шайбу 12 до рульової осі з прямою її частині.
2. Вставте пряму частину рульової осі до корпусу автомобіля.
3. Загнута частина повинна потрапити в отвір, як показано на рисунку.

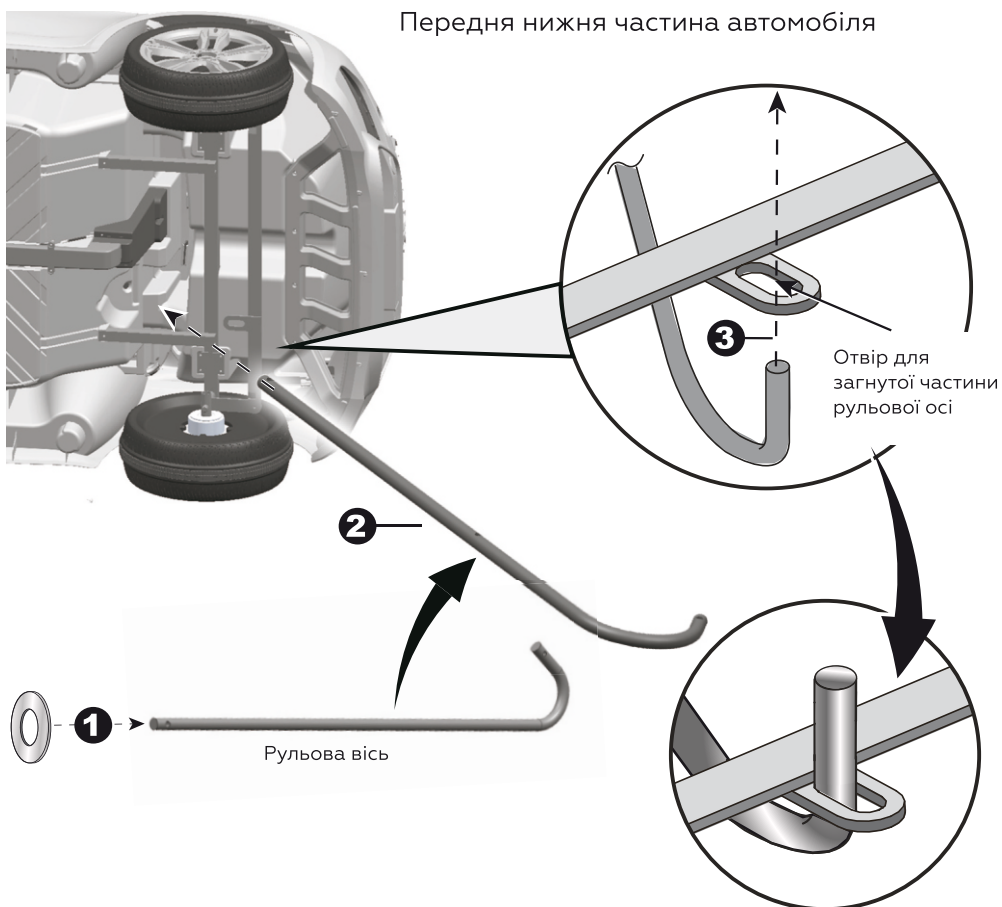

Встановлення рульової осі (р/к модель)

1. Вставте пряму частину рульової осі до корпусу автомобіля. Вона повинна вийти на місці керма зі зворотного боку.
2. Вісь повинна бути вставлена так, щоб збіглася з отвором в редукторі.
3. Загнута частина повинна потрапити в отвір, як показано на рисунку.

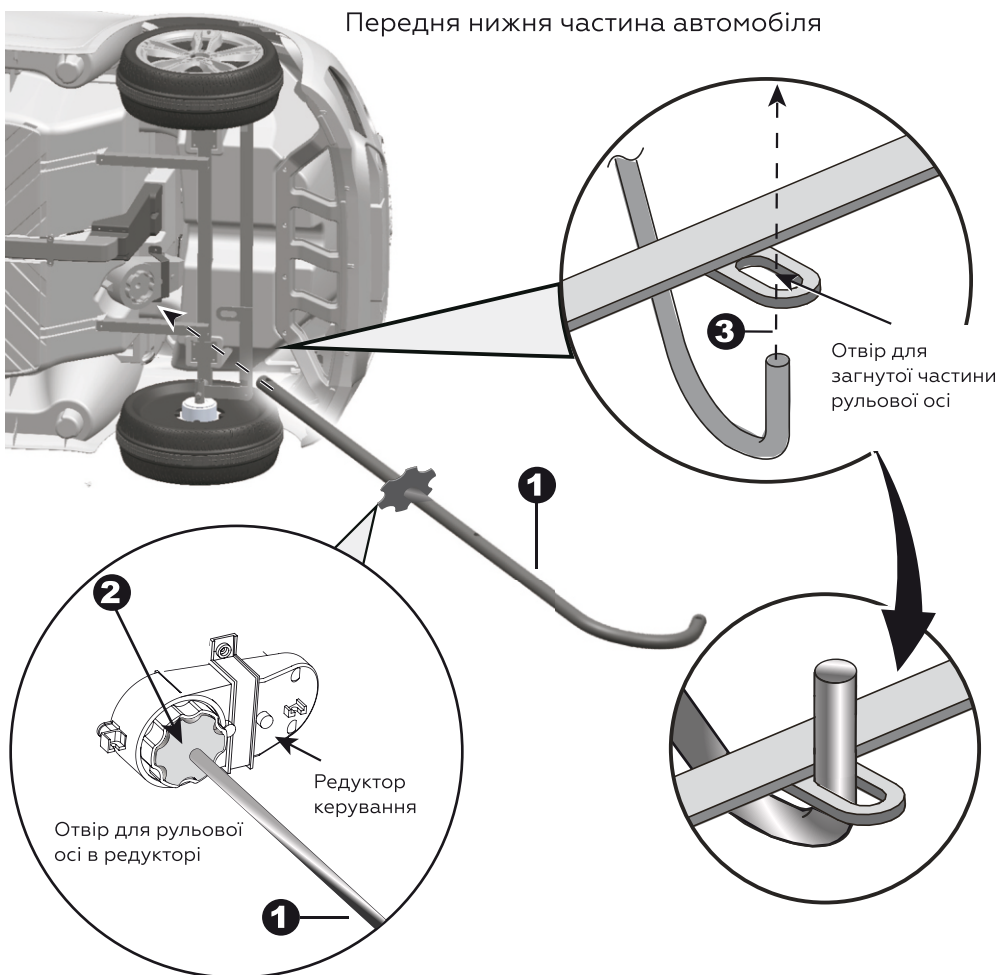

Встановлення керма

Якщо кермо у Вашій моделі оснащений звуковими функціями, дотримуйтеся пунктів 1-4, попередньо вставив батарейки до керма (батарейки не входять до комплекту).

1. Відкрийте відсік для батарейок, розташований у центрі керма, за допомогою викрутки.
2. Відкрийте кришку.
3. Вставте 2 батарейки типу AA., дотримуючись полярності.
4. Закрийте кришку відсіку та зафіксуйте її гвинтиками.

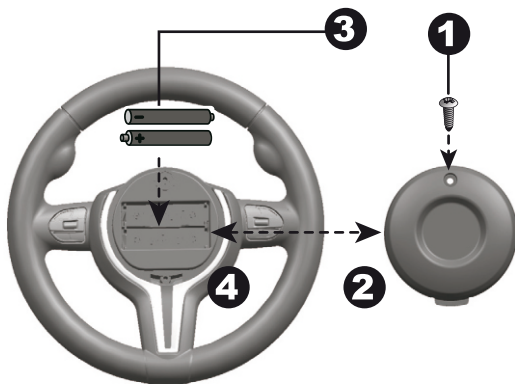

Зніміть з керма гвинт M5*35 та гайку 5.

Переверніть корпус.

1. Вставте кермо в рульову вісь.
2. Простежте, щоб всі отвори збіглися. Це важливо!
3. Зафіксуйте кермо за допомогою гайки та гвинта, що вказані вище.

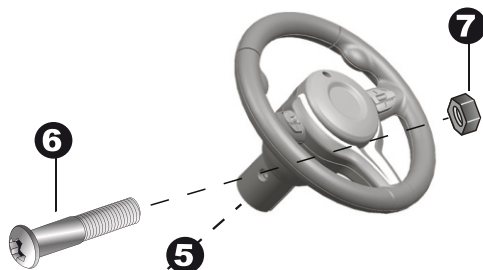

Пряма частина вісі курування

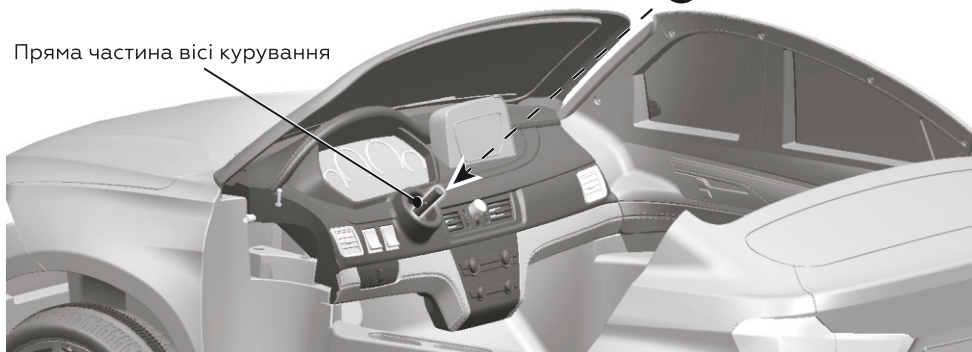

З'єднання роз'ємів: (червоний з червоним, білий з білим)

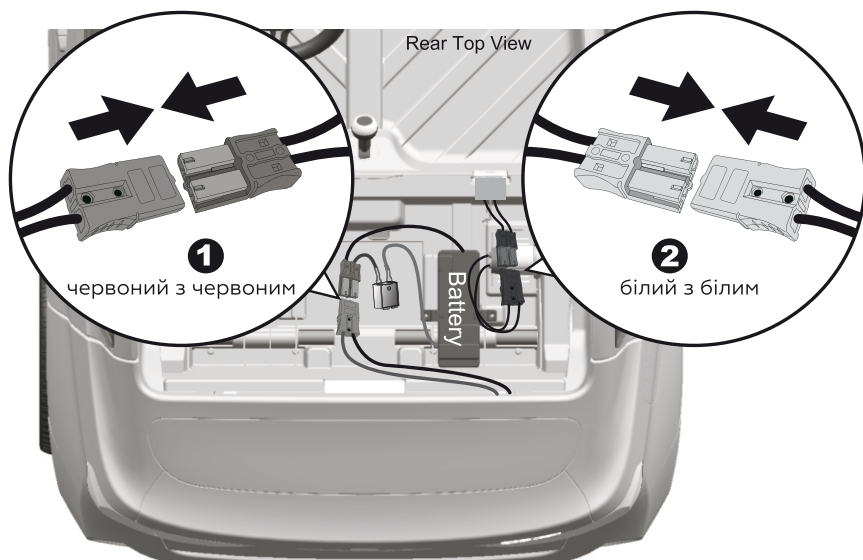

1. З'єднайте червоні роз'єми.
 2. З'єднайте білі роз'єми.
 3. Встановіть кришку мотора на мотор.
 4. Для фіксації використайте гвинти 4*12.
- Повторіть теж саме з іншою кришкою.

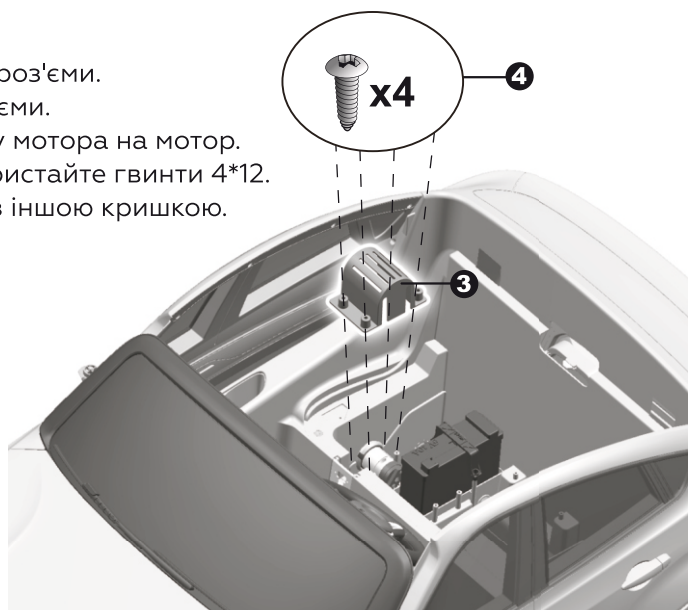

Встановлення дзеркал та вітрового скла

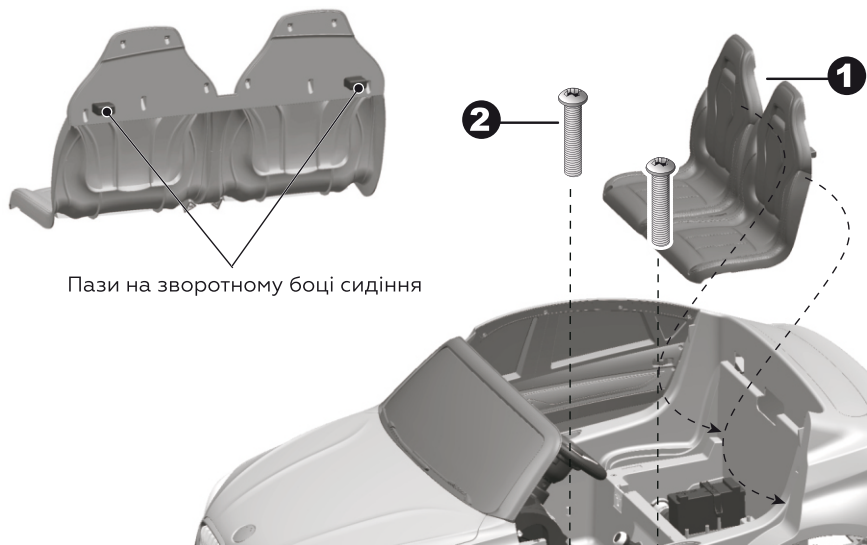

1. Встановіть сидіння так, щоби їх пази збіглися з корпусом автомобіля.
2. Зафіксуйте їх за допомогою двох гвинтів M5*16.
3. Вставте дзеркала заднього виду в пази на корпусі автомобіля.
4. Зафіксуйте їх за допомогою гвинтів 4*12. Повторіть ті ж самі дії з другим дзеркалом.

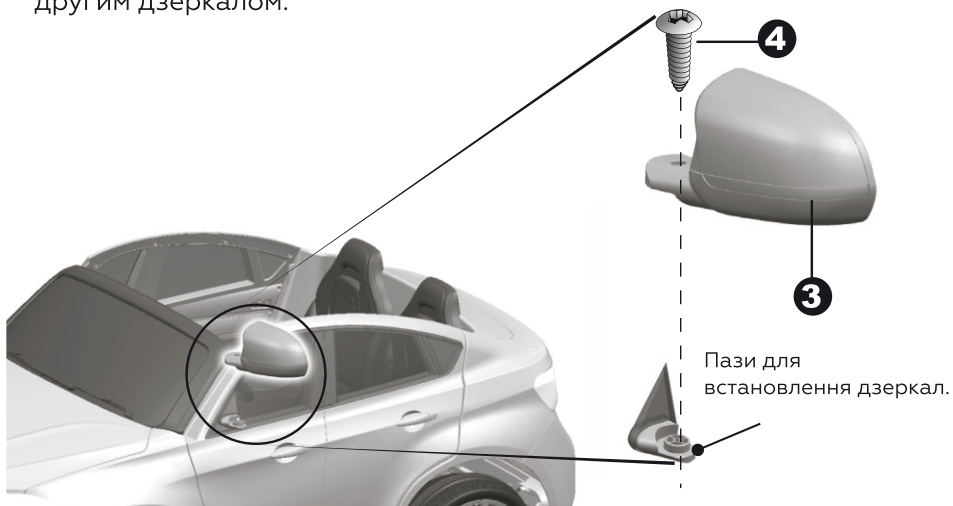

Керування транспортом

Якщо Ваша модель оснащена багатофункціональною панеллю керування, читайте інструкцію далі.

Щоб уникнути поламки мотору завжди зупиняйте транспорт перед зміною напрямлення руху!

1. Включення/вимикання: натисніть кнопку Вкл./Вимик.

2. Педаль:

- Натисніть педаль для початку руху.
- Відпустіть педаль для зупинки.

3. Звукові кнопки: для використання звукових ефектів натискайте звукові кнопки.

4. Кнопки швидкостей:

- Для швидкої швидкості встановіть важіль в положення вгору.
- Для повільної швидкості встановіть важіль в положення вниз.

Важливо! Для їзди назад передбачена тільки низька швидкість!

5. Їзда вперед/назад:

- Для їзди вперед встановіть важіль в положення вгору.
- Для їзди назад встановіть важіль в положення вниз.
- Для р/у – висока швидкість вперед, низька швидкість вперед, рух назад (якщо такої функцією оснащений)
- Для їзди вперед встановіть важіль в положення вгору.
- Для повільної їзди вперед встановіть важіль в положення посередині.
- Для їзди назад встановіть важіль в положення вниз.

Важливо! Для їзди назад передбачена тільки низька швидкість.

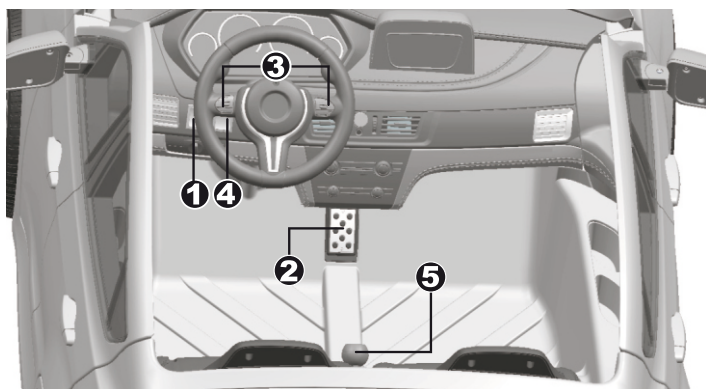

Важливо! Переконайтеся, що Ваша дитина ознайоmlена з правилами водіння, а також з правилами безпеки їзди. Транспорт може розвивати максимальну швидкість 5 км/год.

Керування

Використання багатфункціонального плеєра (якщо модель ним оснащена)

- A. Вольтметр: перевіряйте рівень заряду акумулятора
- B. Режим вивчення англійської мови
- C. Режим розповіді казок
- D. Режим пісень
- E. Збільшити гучність
- F. Зменшити гучність
- G. Функція використання мікрокарти (підтримує тільки MP3 формат)
- H. Роз'єм для навушників: Можливе підключення Ваших портативних пристроїв (підтримує тільки MP3 формат)
- I. USB: Можливе підключення Ваших портативних пристроїв (підтримує тільки MP3 формат)

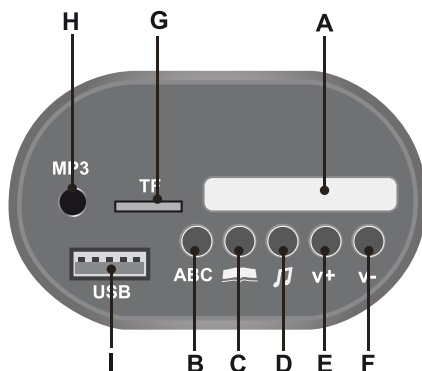

Використання 2,4 G пульта ДК (якщо модель ним оснащена)

Важливо!

Складання пульта допускається тільки дорослими!

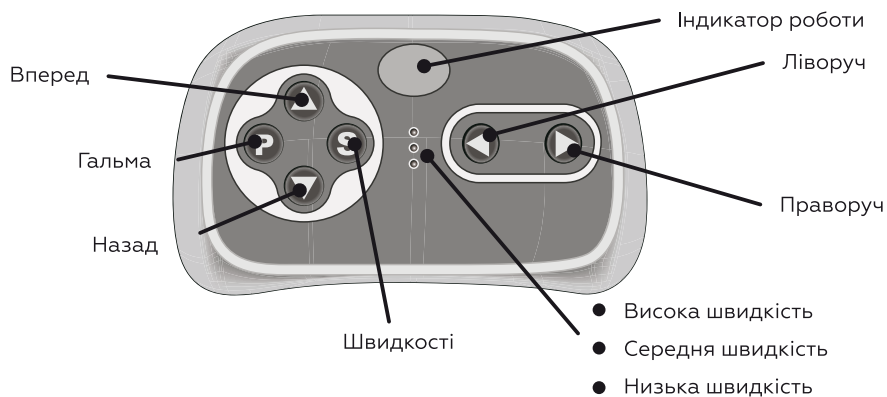

Керування

Механічне керування неможливе ,доки автомобіль переведено в положення радіокерування.

Встановіть батарейки в пульт ДУ.

Відкрийте кришку відсіку батарейок. Вставте 2 батарейки типу АА

Закрийте відсік.

Батарейки не входять в комплект.

1. Індикатор роботи (встановлення каналу роботи). Натисніть цю кнопку на пульті та затисніть її на 2-4 секунди. Потім натисніть кнопку включення на автомобілі. Загориться кнопка Низької швидкості. Це значить, що з'єднання пройшло успішно. Якщо вказана кнопка блимає, потрібно зробити ті ж дії знову, попередньо встановив повторно батарейки.
2. Кнопка гальма: натисніть цю кнопку для гальмування, для початку руху натисніть її знову.
3. Транспорт оснащено трьома швидкостями. Вибирайте швидкість згідно рівню навиків водіння.

Важливо! Для їзди назад передбачена тільки низька швидкість!

Важливо!

Пульт ДУ автоматично відключиться, якщо його не використати на протязі 10 секунд.

Для заміни батарейок виконайте дії, що вказано раніше.

Дверні замки

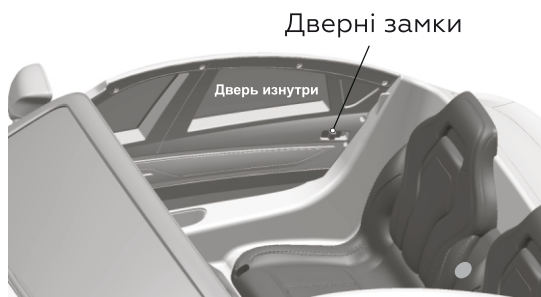

Важливо! Закрийте двері та переконайтеся, що двері зачинені!

Зарядка акумулятора

1. При зарядці транспорт повинен бути вимкнений.
2. Після повної зарядки акумулятора відімкніть зарядний пристрій.
3. Зарядку акумулятора повинні проводити тільки дорослі.
4. Не заряджайте автомобіль довше 10 годин. Акумулятор може нагріватися під час зарядки. Раз в місяць необхідно заряджати акумулятор 8-12 годин, але не більше 20-ти.

Для визначення рівня зарядки акумулятора використайте данні вольтметра. Перед зарядкою переконайтеся, що транспорт вимкнено!

Акумулятор	Покази вольтметра
12V10AH*1	13.2
12V7AH*2	13.1-12.6
	12.5

Стан акумулятора

Заряджений

Акумулятор може працювати в звичайному режимі

Необхідна зарядка акумулятора

1. Вставте штекер зарядного пристрою в гніздо зарядки, яке знаходиться під сидінням.
2. Підключіть зарядний пристрій до розетки.

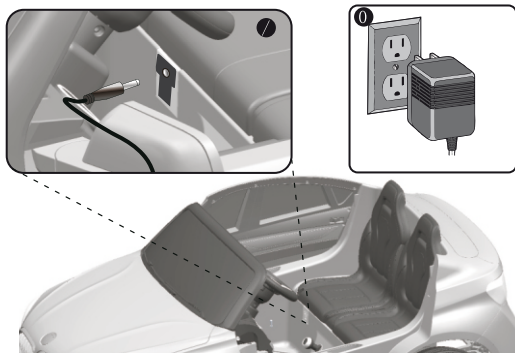

Запобіжник

Автомобіль оснащений запобіжником. Якщо автомобіль перевантажено або керується не належним чином, запобіжник відключиться на 15+20 секунд, а потім знов активується.

Технічні неполадки та їх усунення

Проблема	Причина	Усунення проблеми
Автомобіль не рухається	<ol style="list-style-type: none">1. Акумулятор розряджений.2. Недостатній контакт із акумулятором.3. Акумулятор несправний.4. Погано зафіксовані колеса.	<ol style="list-style-type: none">1. Зарядіть акумулятор.2,3. Перевірте справність акумулятора.4. Підкрутіть гайки, які фіксують.
Акумулятор не заряджається	<ol style="list-style-type: none">1. Роз'єми акумулятора не зафіксовано.2. Відсутність живлення.3. Зарядний пристрій несправний.	<ol style="list-style-type: none">1. Зафіксуйте роз'єми.2. Спробуйте під'єднатись до мережі пізніше.3. Змініть зарядний пристрій.
Дія акумулятора нетривала	<ol style="list-style-type: none">1. Недостатній заряд акумулятора.2. Колеса забруднені.3. Автомобіль перевантажений.	<ol style="list-style-type: none">1. Зарядіть батарею.2. Змініть батарею.
Автомобіль їде надто повільно	<ol style="list-style-type: none">1. Акумулятор недостатньо заряджений.2. Колеса забруднені.3. Автомобіль перевантажений.	<ol style="list-style-type: none">1. Необхідно заряджати акумулятор своєчасно.2. Очистіть колеса.3. Не перевантажуйте автомобіль.
Акумулятор нагрівається та шумить під час зарядки	<ol style="list-style-type: none">1. В акумуляторі проходить хімічна реакція.	<ol style="list-style-type: none">1. Така реакція характерна для процесу зарядження
Низький рівень зарядки	<ol style="list-style-type: none">1. Акумулятор несправний.2. Відсутність електрики в мережі.3. Автомобіль перевантажений.4. Поверхня, на якій знаходиться автомобіль, нерівна.	<ol style="list-style-type: none">1. Замініть акумулятор.2. Спробуйте під'єднати до мережі пізніше.3. Не перевантажуйте автомобіль.4. Використовуйте автомобіль тільки на рівній поверхні.

Запобіжні заходи

1. Автомобіль розраховано на одну дитину від 3 до 8 років та витримує максимальне навантаження 50 кг.
2. Щоб уникнути пошкодження редуктора та механізмів автомобіля уникайте перевантаження дитячого транспорту.
3. Не дозволяйте дітям кататися удвох, перевозити вантажі або буксувати.
4. Не змінюйте різко направлення руху автомобіля.
5. Не допускайте катання дорослих.
6. Автомобіль дозволяється використати тільки під наглядом дорослих.
7. Щоб не допускати травм дітей через дрібні деталі, зберігайте всі деталі та пакети в недосяжному для дітей місці.
8. Не рекомендується використати автомобіль на проїжджій частині, схилах, та інших небезпечних місцях.
9. Автомобіль дозволяється використати в теплу суху погоду. Уникайте дощу та прямого контакту з водою.
10. Своєчасно очищуйте автомобіль від пилу та бруду. Допускається чистка сухою або трохи вогкою тканиною без використання абразивних речовин що чистять.
11. Для змащування рухомих деталей, коліс т елементів керування використовуйте легкі масла.
12. Контакти підключення живлення не повинні бути замкнені накоротко.
13. Перед використанням перевіряйте місця фіксування деталей.
14. Автомобіль слід зберігати вдалині від джерел тепла щоб уникнути пошкодження пластикових деталей.

Важливо!

Використайте транспорт виключно на рівній поверхні!

Не використовуйте транспорт для їзди на газоні.

***Комплектація може відрізнятись від заявленої
Бажаємо Вам приємного катання!**